

Ohutus- ja kasutusjuhised Betonilihvija

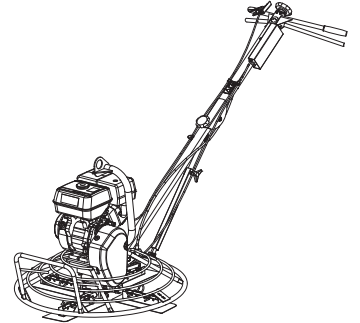

Sisu

Sissejuhatus.....	5
Teave ohutus- ja kasutusjuhendi kohta.....	5
Ohutusjuhised.....	6
Ohusignaalid	6
Isiku ettevaatusabinõud ja kvalifikatsioonid	6
Isikukaitsevahendid.....	6
Uimastid, alkohol või ravimid.....	6
Käitamine, ettevaatusabinõud	6
Transport, ettevaatusabinõud	10
Hooldamine, ettevaatusabinõud	10
Hoiustamine, ettevaatusabinõud	10
Ülevaade.....	11
Ehitus ja talitus	11
Põhikomponendid	11
Tähistus	11
Andmesilt.....	12
Mürataseme silt.....	12
Tõstepunkti silt.....	12
Ohutussilt.....	12
Ohutussilt.....	12
Transport.....	13
Masina tõstmine	13
Paigaldamine.....	14
Kütus	14
Tankimine.....	14
Lihvimisterade paigaldamine ja eemaldamine.....	14
Käitamine.....	14
Käitamine servade läheduses	15
Käivitamine ja seiskamine	15
Enne käitamist, Honda.....	15
Mootori käivitamine, Honda.....	16
Mootori seiskamine, Honda.....	18
Käitamine	18
Lihvijaga manööverdamine.....	18
Tera nurga reguleerimine.....	19
Puhkamisel	19
Hooldus.....	20
Iga 10 töötunni järel (iga päev)	20
Mootori kontrollimine, Honda.....	20
Esimese 20 töötunni järel	21
Mootoriõli vahetamine, Honda.....	21
Iga 200 töötunni järel (iga kuu)	21
Kiilrihma kontrollimine.....	21
Süüteküünla kontrollimine, Honda.....	22
Iga 500 töötunni järel (iga aasta)	22
Kütusepaagi puhastamine.....	22
Mootori ülevaatus ja reguleerimine.....	23
Tera võlli puhastamine.....	23
Surveplaadi puhastamine.....	23

Rikkeotsing.....	23
Hoiustamine.....	24
Utiliseerimine.....	24
Tehnilised andmed.....	25
Masina andmed.....	25
Kaalud.....	25
Võimalikud kaalud ja mõõdud.....	25
Müra ja vibratsiooni deklaratsiooni avaldus.....	26
Müra- ja vibratsiooniandmed.....	26
Ebamäärasused, heliväärtus.....	26
Mõõtmed.....	26
EÜ vastavusdeklaratsioon.....	29
EÜ vastavusavaldus (EÜ direktiiv 2006/42/EÜ).....	29

Sissejuhatus

Täname teid, et valisite Atlas Copco toote. Oleme alates 1873. aastast pühendunud uute ja paremate viiside leidmisele oma klientide vajaduste rahuldamiseks. Läbi aastate oleme arendanud innovaatilisi ja ergonoomilisi tootedisaine, mis aitavad meie klientidel täiustada ja ratsionaliseerida nende igapäevast tööd.

Atlas Copcol on tugev globaalne müügi- ja hooldusvõrk, mis koosneb kliendi- ja müügikeskustest üle kogu maailma. Meie eksperdid on põhjalike teadmiste ja praktiliste kogemustega, oma ala parimad asjatundjad. Suudame pakkuda tootetuge ja kompetentsi igas maailma nurgas, et meie kliendid saaksid töötada alati maksimaalse efektiivsusega.

Lisateabe saamiseks külastage: www.atlascopco.com

Atlas Copco Construction Tools AB

105 23 Stockholm

Rootsi

Teave ohutus- ja kasutusjuhendi kohta

Käesoleva juhendi eesmärk on pakkuda teile teavet, kuidas kasutada masinat tõhusal, ohutul moel. Kasutusjuhend annab teile ühtlasi ka lisateavet ning selgitab, kuidas teostada masina regulaarset hooldusprotseduuri.

Enne masina esmast kasutamist peate käesolevat juhendit hoolikalt lugema ja sellest aru saama.

Ohutusjuhised

Vähendamaks tõsiste vigastuste või surma põhjustamist teile või teistele isikutele, lugege enne masina lisatarvikute paigaldamist, kasutamist, parandamist, hooldamist või vahetamist kasutus- ja ohutusjuhendit ning veenduge, et saate sellest aru.

Paigaldage see kasutus- ja ohutusjuhend igasse töö teostamise kohta, varustage töötajad juhise koopiatega ning kindlustage, et igaüks loeb juhiseid enne masina kasutamist või hooldamist.

Lisaks peab kasutaja või kasutaja tööandja hindama iga masina kasutuskorraga seonduvaid eriomaseid riske.

Mootorit käsitleva lisateabe leiab tootja kasutusjuhendist.

Ohusignaalid

Ohusignale tähistavad sõnad OHT, HOIATUS ja ETTEVAATUST on järgneva tähendusega:

OHT	Juhib tähelepanu ohtlikule olukorrale, mis, kui seda ei väldita, põhjustab surma või tõsise vigastuse.
HOIATUS	Juhib tähelepanu ohtlikule olukorrale, mis, kui seda ei väldita, võib põhjustada surma või tõsise vigastuse.
ETTEVAATUST	Juhib tähelepanu ohtlikule olukorrale, mis, kui seda ei väldita, võib põhjustada väiksema või tõsise vigastuse.

Isiku ettevaatusabinõud ja kvalifikatsioonid

Masinat tohivad käitada ja hooldada vaid kvalifitseeritud ja asjakohase väljaõppega isikud. Nad peavad olema füüsiliselt võimelised ohjama masina suurust, massi ja võimsust. Lähtuge alati kainest mõistusest ja heast otsustusvõimest.

Isikukaitsevahendid

Kasutage alati selleks ette nähtud kaitsevarustust. Kasutajad ja kõik teised töökohas viibivad inimesed peavad kandma kaitsevarustust, sealhulgas minimaalselt järgnevaid esemeid:

- Kaitsekiiver
- Kuulmiskaitsevahendid
- Külgakaitsetega löögikindel kaitseprillid
- Vajadusel hingamisteede kaitsevahendid
- Kaitsekindad

- Nõuetele vastavad kaitsejalatsid
- Sobivad töötunked või samalaadsed rõivad (hästiistuvad), mis katavad teie käed ja jalad.

Uimastid, alkohol või ravimid

▲ HOIATUS Uimastid, alkohol või ravimid

Uimastid, alkohol või ravimid võivad mõjutada teie otsustus- ja keskendumisvõimet. Aeglane reageerimine ja olukordade vale hindamine võib põhjustada tõsiseid õnnetusi või surma.

- ▶ Ärge kunagi kasutage masinat, kui olete väsinud või uimastite, alkoholi või ravimite mõju all.
- ▶ Seadet ei tohi kasutada isik, kes on uimastite, alkoholi või ravimite mõju all.

Käitamine, ettevaatusabinõud

▲ OHT Plahvatusoht

Kui soe masin või väljalasketoru puutub kokku lõhkeainetega, võib toimuda plahvatus. Töötamisel teatud materjalidega võivad tekkida sädemed ja süttimine. Plahvatused võivad põhjustada tõsiseid vigastusi või surma.

- ▶ Ärge kunagi käituge masinat plahvatusohtlikus keskkonnas.
- ▶ Ärge kunagi käituge masinat kergestisüttivate materjalide, aurude või tolmu läheduses.
- ▶ Veenduge, et tööalas ei ole peidetud gaasi- või lõhkeaineallikaid.
- ▶ Vältige kokkupuudet sooja väljalasketoru või seadme alusosaga.

▲ OHT Tuleoht

Kui masin süttib, võib see põhjustada vigastusi.

- ▶ Võimalusel kasutage ABE-klassi pulberkustutit, selle puudumisel BE-tüüpi süsinikdioksiid kustutit.

▲ OHT Kütusega seotud oht

Kütus on äärmiselt tuleohtlik ja kütuseaurud võivad süütamisel plahvatada, põhjustades tõsiseid vigastusi või surma.

- ▶ Vältige kütuse sattumist nahale. Kui kütus on imunud läbi naha, pidage nõu kvalifitseeritud tervise spetsialistiga.
- ▶ Ärge kunagi eemaldage kütusepaagi korki või lisage kütust, kui masin on kuum.
- ▶ Täitke kütusepaak vabas õhus või puhtas ja hästi ventileeritud kohas, kus ei ole sädemeid ega avatud leeki. Täitke kütusepaak vähemalt kümne meetri (30 jala) kaugusel tööalast.
- ▶ Surve vabastamiseks avage kütusepaagi kork aeglaselt.

- ▶ Ärge kunagi täitke kütusepaaki üle.
- ▶ Veenduge, et masina käitamise ajal oleks kütusepaagi kork suletud.
- ▶ Vältige kütuse sattumist masinale, puhastage masin sellele loksunud kütusest.
- ▶ Kontrollige regulaarselt võimalike kütuselekete olemasolu. Ärge kunagi käitage lekkiva kütusega masinat.
- ▶ Ärge kunagi käitage masinat materjalide läheduses, mis võivad tekitada sädemeid. Enne seadme käitamist eemaldage lähedusest kõik kuumad või sädemeid tekitavad seadmed.
- ▶ Ärge kunagi suitsetage kütuse tankimise, masinaga töötamise või selle hooldamise ajal.
- ▶ Kasutage kütuse hoiustamiseks ainult kütusekanistrit, mis on sellel eesmärgi ehitatud ja selleks heaks kiidetud.
- ▶ Kasutatud kütuse- ja õlikanistrid tuleb säilitada ja tagastada müüjale.
- ▶ Ärge kunagi kontrollige vedelike lekkeid oma sõrmega.

▲ HOIATUS Ootamatud liikumised

Masin puutub kasutamisel kokku tugeva koormusega. Kui masin seiskub või jääb kinni, võib esineda ootamatu ja järsk liikumine, mis võib põhjustada vigastusi.

- ▶ Vaadake masin alati enne kasutamist üle. Ärge kunagi kasutage masinat, kui kahtlustate, et see on kahjustatud.
- ▶ Veenduge, et käepide on puhtas ja pole koos määrdetega õliga.
- ▶ Hoidke oma jalad masinast eemal.
- ▶ Ärge kunagi istuge masina peal.
- ▶ Ärge kunagi lööge või väärkasutage masinat.
- ▶ Olge tähelepanelik ja vaadake, mida teete.

▲ HOIATUS Tolmu ja aurude ohud

Tolm ja/või aurud, mis tekivad või hajuvad masina käitamisel, võivad põhjustada tõsiseid ja püsivaid hingamisteede haigusi, tõvesid või teisi kehavigastusi (nt silikoos või teised pöördumatud ja surmavad kopsuhaigused, vähk, sünnidefektid ja/või nahapõletik).

Mõningad tolmu ja aurud, mida tekitavad tihendustööd, hõlmavad California osariigile ja teistele ametivõimudele teadaolevalt aineid, mis põhjustavad hingamisteede haigusi, vähki või kahjustavad reproduktiivsüsteemi muul viisil. Mõningad sellised ained on näiteks järgmised:

- Kristalne ränioksiid, tsement ja teised müürsepatöö tooted.
- Arseen ja kroom keemiliselt töödeldud kummist.
- Plii pliipõhistest värvidest.

Tolm ja aurud võivad olla paljale silmale nähtamatud, ärge tuginege tolmu ja aurude olemasolu määramisel visuaalsele vaatlusele.

Vältimaks kokkupuudet tolmu ja aurudega, järgige järgnevat punkte:

- ▶ Hinnake iga tööala individuaalseid riske. Riskihinnang peab hõlmama masina tekitatud tolmu ja auru ja teisi potentsiaalselt eksisteerivaid tolme.
- ▶ Minimeerimaks tolmu ja auru õhus ning varustusele, pindadele, rõivastele ja kehaosadele langevat saastet, kasutage sobivaid tehnilisi kontrollmehhanisme. Tehnilised kontrollmehhanismid on muuhulgas näiteks: heitgaaside ventilatsiooni ja tolmu kogumise süsteemid, veepihustid ja märgpuurimine. Kontrollige võimalusel tolmu ja aurude taset asukohas. Hoolitsege, et kontrollmehhanismid on kohaselt paigaldatud ning et neid hooldatakse ja kasutatakse õigesti.
- ▶ Kandke, hooldage ja kasutage hingamisteede kaitset korrektsel viisil, nagu on juhendanud teie tööandja ning nagu näevad ette töötervishoiu ja -kaitse eeskirjad. Hingamisteede kaitse peab olema tõhus vastava ainega kokkupuutumise puhuks (ja kui võimalik, heaks kiidetud vastava riikliku institutsiooni poolt).
- ▶ Töötage hea ventilatsiooniga kohas.
- ▶ Kui masinas on heitgaase, juhtige neid viisil, mis häiriks tolmu liikumist tolmurikkas keskkonnas võimalikult vähe.
- ▶ Käituge ja hooldage masinat nagu ette nähtud kasutus- ja ohutusjuhendis

- ▶ Kandke töökohas pestavaid või ühekordselt kasutatavaid kaitserõivaid ja käige enne töökohast lahkumist duši all või vahetage rõivaid, et vähendada kokkupuudet tolmu ja aurudega nii iseendale, teistele isikutele, autodele, kodudele ja teistele paikadele.
- ▶ Vältige söömist, joomist ja tubakatoodete kasutamist paikades, kus on tolmu ja aure.
- ▶ Peske pärast saastatud alast lahkumist võimalikult kiiresti hoolikalt käsi ja nägu, tehke seda alati ka enne söömist, joomist, tubakatoodete kasutamist või teiste inimestega kokku puutumist.
- ▶ Täitke kõiki vajalikke seadusi ja teisi regulatsioone, sealhulgas töötervishoiu ja -kaitse eeskirju.
- ▶ Osalege oma tööandja või tootmisharusisese organisatsiooni õhumonitoorimise, terviseuuringute ning esmaabi- ja ohutuskoolitustel, mis on kooskõlas teie ametialaste tervise- ja ohutusregulatsioonide ja soovitustega. Konsulteerige meditsiinitöötajatega, kellel on piisavad kogemused töötervishoiu alal.
- ▶ Tehke koostööd oma tööandja ja tootmisharusiseste organisatsioonidega, et vähendada töökohas kokkupuudet tolmu ja aurudega ning maandada riske. Lähtuvalt tervishoiu ja ohutusega tegelevate ekspertide nõuannetest on kohustuslik sisse seada ja kehtestada tõhusad tervishoiu ja ohutuse alased programmid, eeskirjad ja protseduurid, mis aitavad kaitsta töötajaid ja teisi isikuid kahjuliku kokkupuute eest tolmu ja aurudega. Pidage nõu asjatundjatega.

▲ OHT Heitgaaside oht

Masina sisepõlemismootorist eralduvad heitgaasid sisaldavad mürgiseid süsinikoksiide, ning California osariigile ja teistele võimudele teadaolevalt kemikaale, mis põhjustavad vähki, sünnidefekte või kahjustavad reproduktiivsüsteemi muul moel. Väljaheitegaaside sissehingamine võib põhjustada tõsiseid vigastusi, haigusi või surma.

- ▶ Ärge kunagi hingake heitgaase sisse.
- ▶ Tagage hea ventilatsioon (vajadusel kasutage õhuventilaatorit).

▲ HOIATUS Lendkehad

Tooriku, lisaseadmete või isegi masina enda tõrge võib tekitada suure kiirusega liikuvaid lendkehasid. Töömaterjali killud või muud osakesed võivad muutuda lendkehadeks ning põhjustada isikuvigastusi operaatorile või teistele inimestele. Nende ohtude vähendamiseks:

- ▶ Kasutage heakskiidetud kaitseseadmeid ja kaitsekiivrit, k.a löögikindlaid külgakaitsega kaitseprille.
- ▶ Veenduge, et volitamata isikud ei satu tööalasse.
- ▶ Hoidke tööala võõrastest esemetest puhtana.

▲ HOIATUS Pöörlevate terade oht

Masina käitamise ajal on oht, et käed ja jalad takerduvad pöörlevatesse teradesse. See võib põhjustada isikuvigastusi.

- ▶ Vältige käte või jalgade sattumist ohutusringi masina käitamise ajal.

▲ HOIATUS Liikumisohud

Masina kasutamisel tööga seotud toimingute tegemiseks, võite kogeda ebamugavustunnet peopesades, kätes, õlgades, kaelas või muudes kehaosades.

- ▶ Võtke mugav asend, samal ajal kindlat jalgealust säilitades ning vältige kohmakaid, tasakaalust väljas olevaid asendeid.
- ▶ Asendi vahetamine pikaajaliste toimingute tegemisel, võib aidata vältida ebamugavustunnet ja väsimust.
- ▶ Püsivate või korduvate sümptomite korral, võtke ühendust volitatud tervishoiuekspertiga.

▲ HOIATUS Vibratsiooniohutud

Masina tavaline ja õige käitamine paljastab kasutaja vibratsioonidele. Korrapärane ja pidev paljastus vibratsioonidele võib põhjustada, kaasa aidata või suurendada vigastusi või tervisehäireid kasutaja sõrmedele, peopesadele, randmetele, kätele, õlgadele ja/või närvidele ning kahjustada muude kehaosade verevarustust, k.a kurnata ja/või põhjustada jäädavaid vigastusi või tervisehäireid, mis võivad tekkida ajapikku nädalate, kuude või aastate jooksul. Sellised vigastused või tervisehäired võivad kahjustada verevarustust, närvisüsteemi, liigeseid ning põhjustada muude kehaosade vigastamist.

Tuimuse, pideva vaevuse, põletava tunde, kanguse, puperdamise, surisemise, valu, kohmakuse, nõrgenenud haarde, naha valgenemise või muude sümptomite esinemisel masina käitamisel või mitte käitamisel, lõpetage masina käitamine, teavitage oma tööandjat ja pöörduge arstiabi saamiseks spetsialistide poole. Masina jätkuv käitamine pärast selliste sümptomite ilmumist võib suurendada riski sümptomite ägenemiseks ja/või jäädavaks muutumiseks.

Vibratsiooni asjatu suurenemise ära hoidmiseks, hooldage ja kasutage masinat vastavalt käesoleva juhendi soovitudele.

Järgnev võib aidata vähendada kasutaja kokkupuudet vibratsiooniga:

- ▶ Kui masinal on vibratsiooni neelavad käepidemed, hoidke neid keskses asendis, vältige käepidemete vajutamist lõppasenditesse.
- ▶ Kui löögimehanism on aktiveeritud, võib ainus kehakontakt masinaga olema vaid kätel käepideme või käepidemete kaudu. Vältige igasugust muud kontakti, nt ükskõik millise kehaosa toetamine vastu masinat või nõjatumine vastu masinat, eesmärgiga suurendada toitejõudu.
- ▶ Veenduge, et masin on korralikult hooldatud ja ei oleks kulunud.
- ▶ Lõpetage kohe töö, kui masin hakkab liiga tugevasti vibreerima. Enne töö jätkamist, leidke ja eemaldage suurendatud vibratsiooni põhjus.
- ▶ Võtke osa tööandja poolt pakutavatest ja seadusega nõutud tervise jälgimist või järelevalvest, arstlikest ülevaatustest ja treeningprogrammidest.
- ▶ Külma tingimustes töötamisel kandke sooje riideid ning hoidke käed sooja ja kuivana.

Vt masina „Müra ja vibratsiooni deklaratsiooni avaldust“, k.a deklareeritud vibratsiooni väärtusi. See teave on saadaval käesoleva ohutus- ja kasutusjuhendi lõpus.

▲ HOIATUS Kinnijäämise oht

Kaelarätid, kindad, juuksed ja riided võivad jääda kinni pöörlevatesse masina osadesse. See võib põhjustada kägistamist, skalpeerimist, lõhkirebimist või surma. Ohtude vähendamiseks:

- ▶ Ärge kunagi puudutage või haarake pöörlevaid masina osi.
- ▶ Vältige riideid, kaelarätte või kindaid, mis võivad seadmesse takerduda.
- ▶ Katke pikad juuksed juuksevärguga.

▲ OHT Elektrilöögioht

Masin ei ole elektriliselt isoleeritud. Kui masin satub kontakti elektriga, võivad kaasnedes rasked vigastused või surm.

- ▶ Ärge kasutage kunagi masinat ühegi elektrijuhtme või muu elektriallika läheduses.
- ▶ Veenduge, et tööalal ei ole peidetud juhtmeid või muid elektriallikaid.

▲ HOIATUS Peidetud objekti oht

Töötamisel, võivad peidetud juhtmed või torud moodustada ohu, mis võib kaasata raske vigastuse.

- ▶ Kontrollige enne kasutamist materjali koostist.
- ▶ Olge tähelepanelik peidetud kaablite ja torude suhtes, nt elektri-, telefoni-, vee-, gaasi- ja heitveetorud.
- ▶ Kui tundub, et masin läks vastu peidetud objekti, lülitage masin otsekohe välja.
- ▶ Enne töö jätkamist veenduge, et see on ohutu.

▲ HOIATUS Tahtmatu käivitamine

Masina tahtmatu käivitamine võib põhjustada vigastusi.

- ▶ Hoidke oma käed käivitamise ja seiskamise seadmest eemal, kuni olete valmis masinat käivitama.
- ▶ Tutvuge, kuidas masinat hädaolukorras välja lülitada.

▲ HOIATUS Müraoht

Kõrge müratase võib põhjustada püsivat ja sandistavat kuulmiskadu ja teisi häireid, nagu tinnitus (helisemine, sumin, vilisemine või ümin kõrvades). Selle riski maandamiseks ja tarbetu mürataseme tõusuks:

- ▶ Vajalik on nende riskide hindamine ja vastavate ohutusmeetmete rakendamine.
- ▶ Kasutage ja hooldage masinat nagu on selles kasutusjuhendis ette nähtud.
- ▶ Kui masinal on summuti, siis veenduge, et see on omal kohal ja töökorras.

- ▶ Kasutage alati kuulmiskaitseid.

Transport, ettevaatusabinõud

▲ HOIATUS Laadimise ja mahalaadimisega seonduvad ohud

Masina tõstmine kraana või muu sarnase seadmega võib põhjustada vigastusi.

- ▶ Kasutage märgistatud tõstepunkte.
- ▶ Veenduge, et kõik tõsteseadmed sobivad masina massiga.
- ▶ Ärge jääge kunagi masina alla või selle vahetusse lähedusse.

Hooldamine, ettevaatusabinõud

▲ HOIATUS Ootamatu käivitumise oht

Masina hooldamise või terade vahetamise ajal on oht mootori tagasilöögiks või masina ootamatuks käivitumiseks. Sellele tuleb erilist tähelepanu pöörata siis, kui mootor on kuum või lüliti on asendis ON (SEES). See võib põhjustada tõsiseid isikuvigastusi.

- ▶ Laske mootoril alati maha jahtuda.
- ▶ Lülitage lüliti alati asendisse OFF (VÄLJAS).
- ▶ Eemaldage alati süüteküünla kork.

▲ HOIATUS Masina muutmine

Igasugune masina muutmine võib põhjustada kehavigastusi nii teile kui teistele.

- ▶ Ärge kunagi muutke masinat. Muudetud masinad ei kuulu garantii või tootevastutuse alla.
- ▶ Kasutage alati originaalosi ja Atlas Copco poolt tunnustatud lisaseadmeid.
- ▶ Vahetage vigastatud osad otsekohe välja.
- ▶ Vahetage kulunud osad välja õigeaegselt.

▲ ETTEVAATUST Kõrge temperatuur

Masina mootori väljalasketoru ja alusosa võivad käitamisel muutuda kuumaks. Need võivad puudutamisel põletada.

- ▶ Ärge kunagi puudutage kuuma masinat.
- ▶ Ärge puudutage kuuma masina alusosa.
- ▶ Enne hooldustööde teostamist oodake, et mootor, väljalasketoru ja alusosa oleksid maha jahtunud.

Hoiustamine, ettevaatusabinõud

- ◆ Hoidke masinat ohutus kohas, laste käeulatusesst väljas ning lukustatuna.

Ülevaade

Vähendamaks tõsiste vigastuste või surma põhjustamist teile või teistele isikutele, lugege enne masina kasutamist selle kasutusjuhendi eelnevatel lehekülgedel antud kasutus- ja ohutusjuhise jaotist.

Ehitus ja talitus

BG370 ja BG470 on mõeldud värskest valatud betoonpindade viimistlemiseks. Betoonpindu on võimalik masinpoleerida kasutades poleerkettaid või terasid ning masinlihvida kasutades terasest lihvimisterasid. Töödeldud pind on ühtlane, tihke ja kõrge viimistlustasemega. Muu kasutusviis on keelatud.

BG370-t ja BG470-t võib kasutada ainult hästi ventileeritud keskkondades.

Sobivate lisaseadmete valimiseks vaadake varuosade loendit.

Põhikomponendid

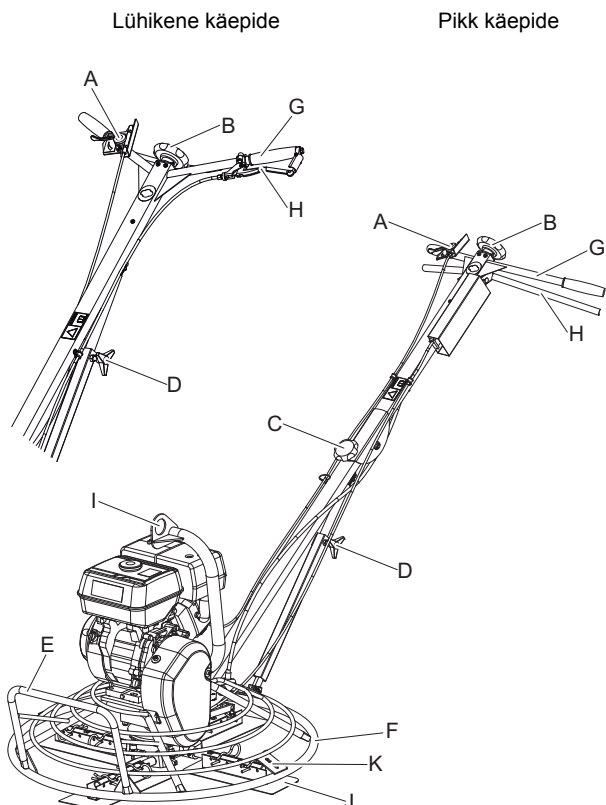

- A. Gaasihoob
- B. Tera reguleerija
- C. Lahtitõmbamise nupp (ainult pika käepidemega mudelil)

- D. Pikkuse reguleerimise nupp
- E. Toetus-/tõsteseade
- F. Kaitsering
- G. Juhtkäepide
- H. Isetagastuv juhtkäepide (hoidelüliti)
- I. Tõstesilm
- J. Lihvimistera
- K. Transpordiratta seadis

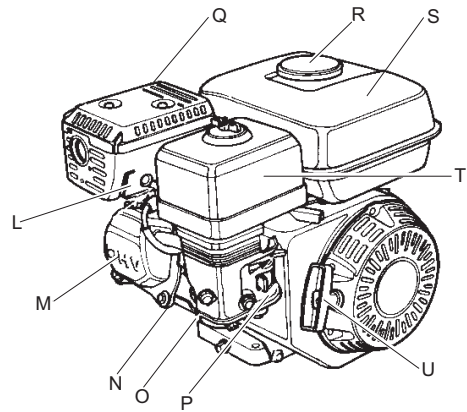

- L. Süüteküünal
- M. Mootoriklapid
- N. Jahutusavad
- O. Mootoriõli/õlivarras
- P. Karburaator
- Q. Summuti
- R. Kütusepaagi kork
- S. Kütusepaak
- T. Õhufilter
- U. Tõmbestarter

Tähistus

Masin on varustatud siltidega, mis sisaldavad olulist teavet ohutuse tagamise ja masina kasutamise kohta. Sildid peavad olema seisundis, mis võimaldab neid kergesti lugeda. Uusi silte saab tellida varuosade loendist.

Andmesilt

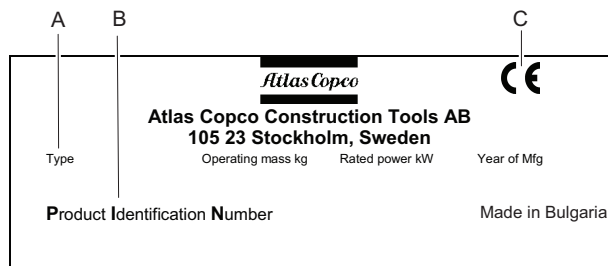

- A. Masina tüüp
- B. Toote identifitseerimisnumber
- C. CE-märkis tähendab, et masin on EÜ-heakskiiduga. Lisateabe saamiseks vaadake masinaga kaasas olevat EÜ vastavusdeklaratsiooni.

Mürataseme silt

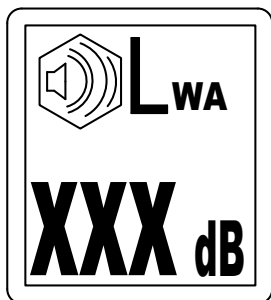

Silt märgib tagatud müravõimsustaset, mis vastab EÜ direktiivile 2000/14/EÜ. Täpseks mürataseme väljaselgitamiseks vaadake peatükki „Tehnilised andmed“.

Tõstepunkti silt

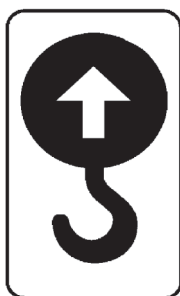

Ohutussilt

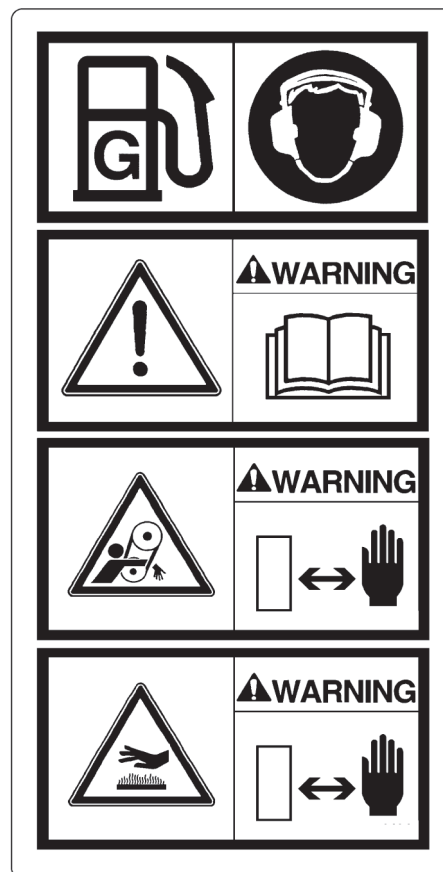

- ◆ Kütus.
- ◆ Kasutage kõrvakaitsmeid.
- ◆ Kasutusjuhised. Enne masina käitamist peab operaator lugema ohutus-, kasutus- ja hooldusjuhendit.
- ◆ Käe ja käsivarre takerdumine. Hoidke käed ohutsoonist eemale.
- ◆ Mootorikorpuse kuumad pinnad. Hoidke käed ohutsoonist eemale.

Ohutussilt

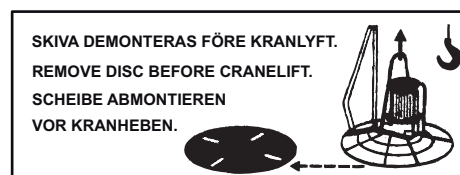

- ◆ Enne kraanaga tõstmist eemaldage ketas.

Transport

Masina tõstmine

▲ HOIATUS Tõstmisega kaasnevad ohud

Enne masina tõstmist veenduge, et masin oleks terve. Kahjustatud masin võib ümber kukkuda ja tekitada tõsiseid vigastusi.

- ▶ Veenduge, et kogu seadme struktuuri mõõtmed oleksid kooskõlas asjakohaste määrustega.
- ▶ Ärge kunagi seiske või kõndige üles tõstetud masina all.
- ▶ Masina tõstmiseks kasutage alati tõstesilma.
- ▶ Enne masina tõstmist eemaldage alati poleerketas.
- ▶ Ärge kunagi kasutage kaitseringi tõsteseadmena.
- ▶ Masina tõstmise ja transportimisel ärge seiske kunagi selle lähedal.
- ▶ Kaalu puudutava teabe leiate andmesildilt.

Masina tõstmine

- ◆ Masina tõstmiseks kasutage alati masina tõstesilma (A).

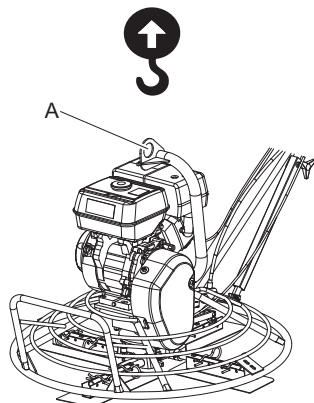

- ◆ Tõsteseadmed peavad olema sobivate mõõtmetega, et nad vastaksid kõikidele regulatsioonidele.

Tõstmine käsitsi

- ◆ Kätsi tõstmiseks kasutage juhtkäepidet (B), tõstepidet ja toetusvarrast (C), mis asub lihviija esiosas. Tõstepidemel on mugavamaks kasutamiseks kaks tõsteasendit.

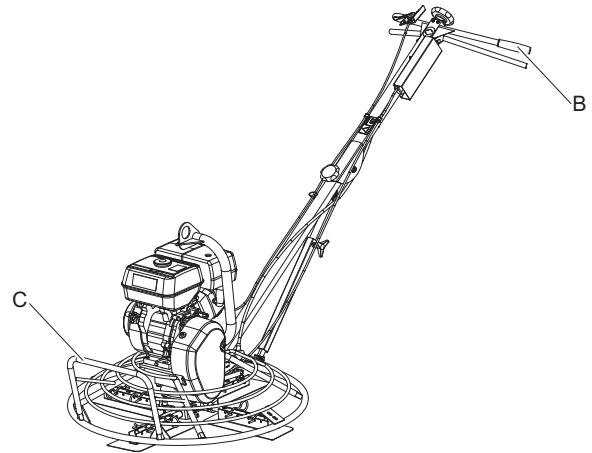

▲ HOIATUS Transport

Transportimise ajal võib masin ümber kukkuda ja põhjustada tõsiseid vigastusi.

- ▶ Kinnitage masin alati.
- ▶ Hoidke oma jalad masinast eemal.

Masina transport

- ◆ Igasuguse transportimise korral kinnitage masin.
- ◆ Transpordi ajaks viige ülemine käepide kõige madalamasse asendisse.

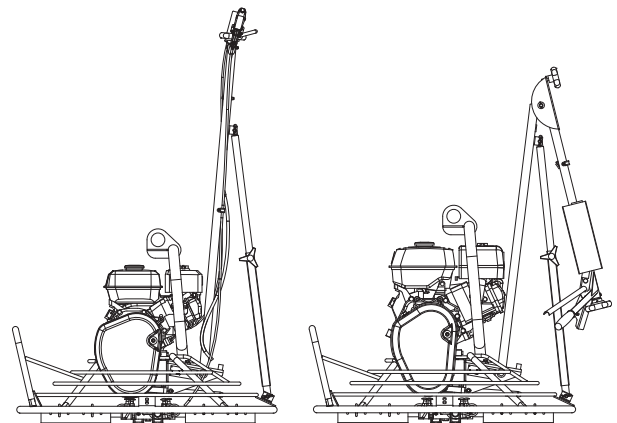

Paigaldamine

Kütus

Tankimine

▲ HOIATUS Kütuseoht

Kütus on äärmiselt tuleohtlik ja kütuseaurud võivad süütamisel plahvatada, põhjustades tõsiseid vigastusi või surma.

- ▶ Vältige kütuse sattumist nahale.
- ▶ Ärge kunagi eemaldage kütusepaagi korki või lisage kütust, kui masin on kuum.
- ▶ Ärge kunagi suitsetage kütuse tankimise, masinaga töötamise või selle hooldamise ajal.
- ▶ Vältige kütuse sattumist masinale, seadmele sattunud kütus pühkige ära.

Tankimine

1. Enne kütuse tankimist seisake mootor ja laske sellel maha jahtuda.
2. Surve vabastamiseks avage kütusepaagi kork aeglaselt.
3. Täitke kütusepaak täitetoru alumise servani.

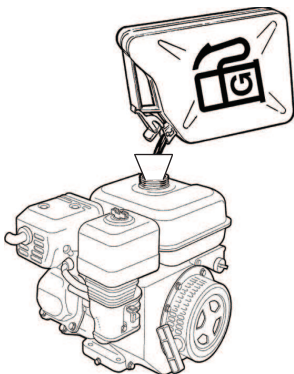

4. Ärge kunagi täitke paaki üle. Tingituna kütuse liikumisest kütusepaagi sees on võimalik, et kütuse tase paagis on kõrgemal kütusepaagi korgist, see võib põhjustada kütuse paagist väljaloksumist, kui kütusepaagi kork avatakse. Seda saab vältida avades paagi korki siis, kui masin on kallutatud asendis ja paagi kork on kütusepaagi suhtes kõrgeimas asendis.

Lihvimisterade paigaldamine ja eemaldamine

Lihvimisterade paigaldamisel ja eemaldamisel tuleb järgida järgmisi juhiseid:

- ◆ Ootamatu käivitumise vältimiseks: Seadke lüliti asendisse OFF (VÄLJAS) ning laske mootoril jahtuda.
- ◆ Määrige tera võlli soovitud määrdega kasutades korpuses asuvaid määrdenippleid, vt ptk „Masina andmed“.

Kiirvabastus (BG370)

- 1) Kallutage lihvi ettepoole nii, et see toetuks tugiraamile.
- 2) Tõmmake välja vedrufiksaatorid (A) ja vahetage terad (B).

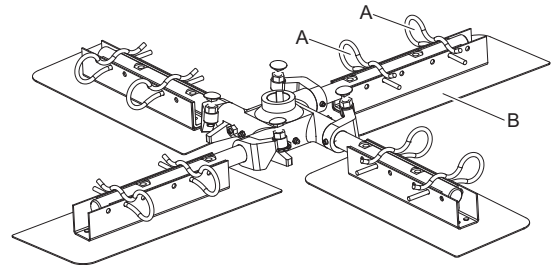

Poltkinnitus (mudelitel BG370/470)

- 1) Kallutage lihvi ettepoole nii, et see toetuks tugiraamile.
- 2) Vabastage poldid (C) ja vahetage terad (B).

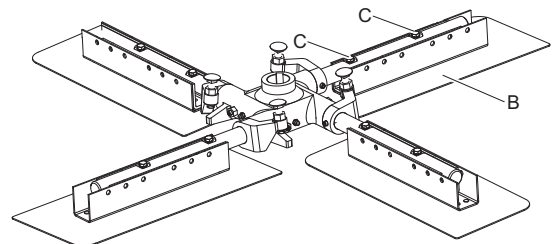

TEATIS Lihvimisterad on ümberpööravad, mis tagab neile kahekordse eluea.

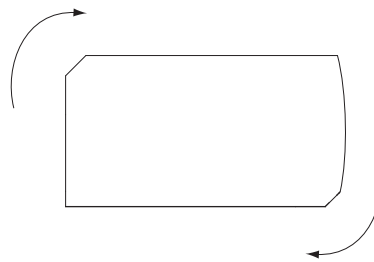

Käitamine

▲ HOIATUS Töötava mootori ohud

Mootoris tulenev vibratsioon võib tekitada ainelisi muutusi, see võib põhjustada masina liikumist ja vigastusi.

- ▶ Ärge kunagi nõjatuge töötava mootoriga masinal.
- ▶ Veenduge, et masinat käitavad ainult selleks volitatud isikud.

TEATIS Masina käitamisel järgige kasutusjuhendit; ärge istuge või seiske masina peal selle käitamise ajal.

Käitamine servade läheduses

▲ HOIATUS Ümbermineku oht

Kui käitate masinat mööda servi, siis peab vähemalt $\frac{2}{3}$ masinast olema täieliku kandevõimega pinnasel, vastasel juhul või masin ümber minna.

- ▶ Lülitage masin välja ja tõstke see tagasi kandepinnale.

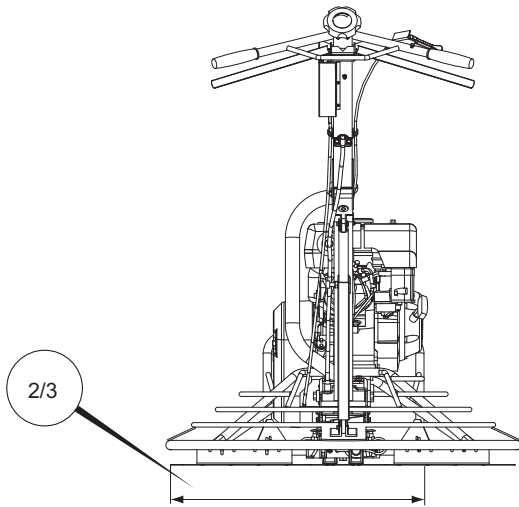

Käivitamine ja seiskamine

Enne käitamist, Honda

Järgige seadmega tarnitud üldiseid ohutusjuhendit. Soovitame läbi uurida ja endale selgeks teha masinaga koos tarnitud mootori kasutusjuhendi. Veenduge, et jälgitud on masina hooldusrutiini.

- ◆ Kontrollige mootori õlitaset kasutades õlivarrast.

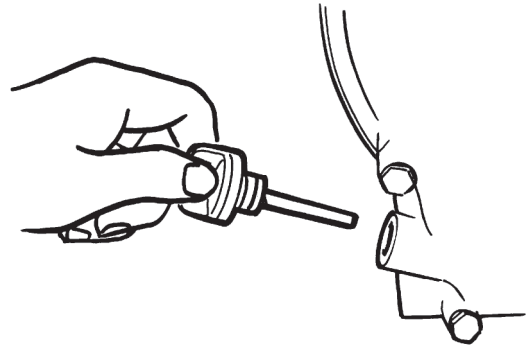

- ◆ Täitke kütusepaak kütusega.

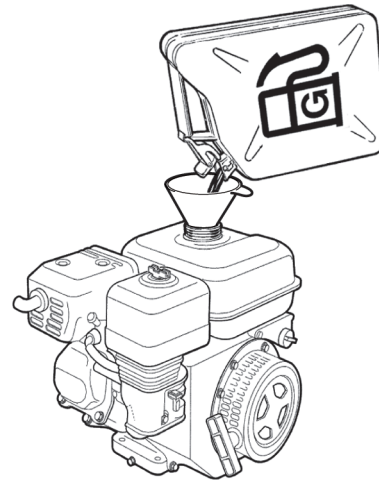

- ◆ Veenduge, et kõik juhtseadmed töötavad.
- ◆ Veenduge, et poleks õlilekkeid ja kõik poltühendused on pingutatud.
- ◆ Pärast mootori käivitamist jätke kiiruse regulaator mõneks minutiks tühikäigu asendisse, et mootor saaks eelneva laadimiseta üles soojeneda.

Mootori käivitamine, Honda

1. Avage kütusekraan (A).

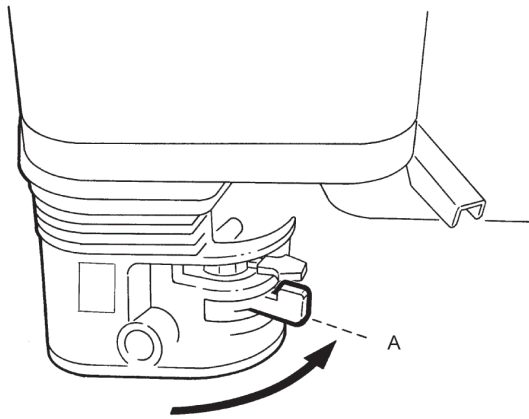

2. Seadke gaasihoob (B) tühikäigu asendisse. Ärge kasutage käivitusprotsessi ajal suuremat pöördesagedust.

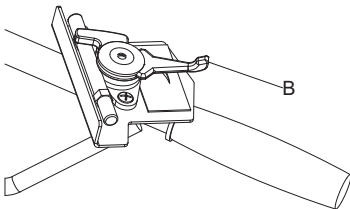

3. Kui mootor on külm, sulgege ahendusklapp (C). Kui mootor on soe, või töötemperatuur liiga kõrge, sulgege ahendusklapp pooleldi või jätke see avatuks.

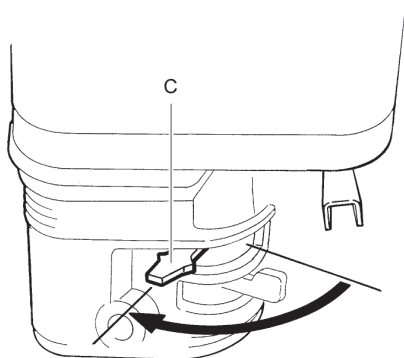

4. Liigutage lüliti (D) asendisse ON (SEES).

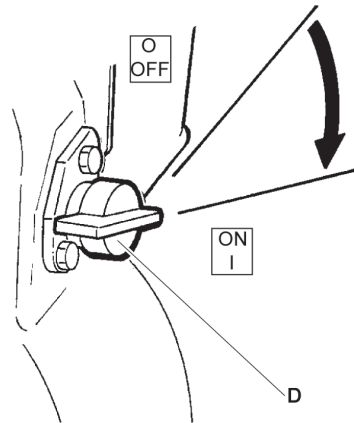

5. Hoidke juhtkäepidet ühe käega ja teise käega haarake tõmbestarterist (E), tõmmake seda kuni tunnete vastupanu. Vabastage käepide algse asendisse, seejärel tõmmake kuni mootor käivitub.

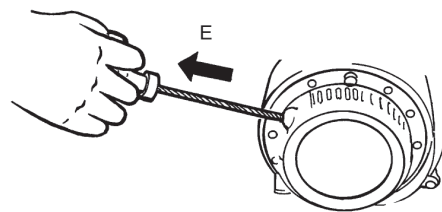

6. Lükake ahendusklapp (F) järk-järgult täielikult avatud asendisse.

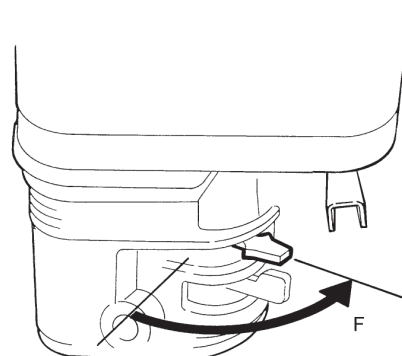

7. Laske mootoril töötada mõned minutid tühikäigul. Hoidke juhtkäepidet kahe käega kindlas asendis. Hoidke juhtkäepidet, samal ajal suurendades mootori kiirust kasutades paremal asuvat gaasihooba (B).

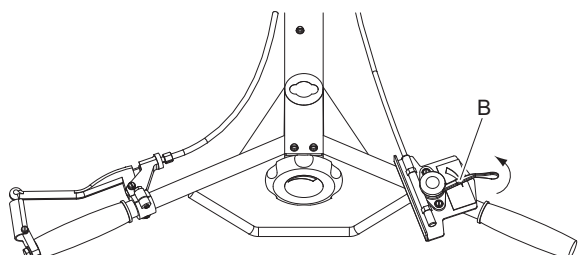

8. Kui kasutate lühikese käepidemega mudelit, siis vajutage vasakul poolel asuvat siduripidet seni, kuni see puutub vastu juhtkäepidet. Hoidke siduripidet selles asendis kogu masina käitamise aja. Mugavamaks kasutamiseks kinnitage siduripide juhtkäepidemele väikese plaadiga (H). Plaat minimaliseerib sidurisüsteemist tuleneva surve.

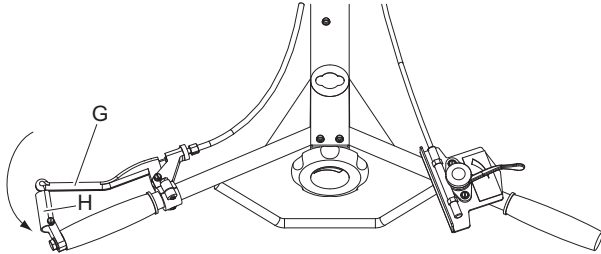

Kui kasutate pika käepidemega mudelit, siis vajutage vasakul poolel asuvat hoidelüliti, kuni see puutub vastu juhtkäepidet. Hoidke hoidelüliti selles asendis kogu masina käitamise aja.

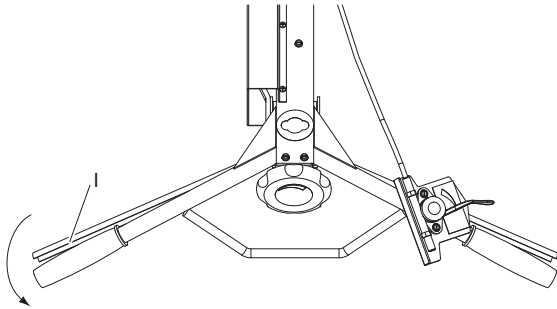

Mootori seiskamine, Honda

1. Vabastage hoidelüliti täielikult. Vältige kiirihma libisemist, mis võib tuleneda lüliti liigkiirest vabastamisest. Laske mootoril töötada mõned minutid tühikäigul.

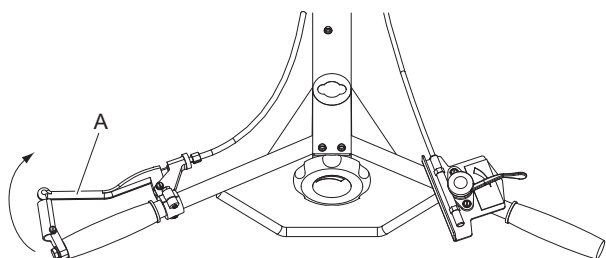
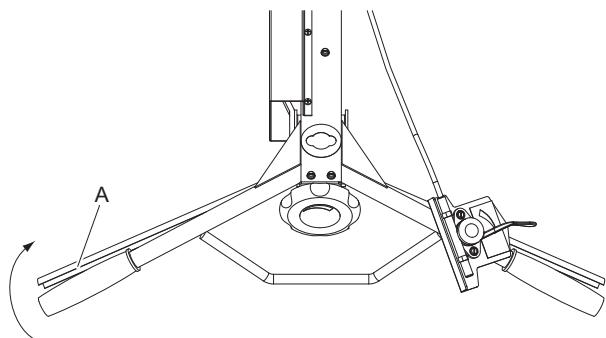

TEATIS Kui masin on peatunud, vähendage koheselt mootori kiirust tühikäiguni. Mootori käitamine aktiveeritud hoidelülitiga on keelatud (v.a. tühikäigul).

2. Liigutage lüliti (B) asendisse OFF (VÄLJAS).

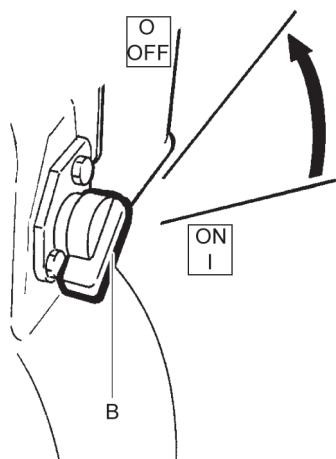

3. Sulgege kütusekraan (C).

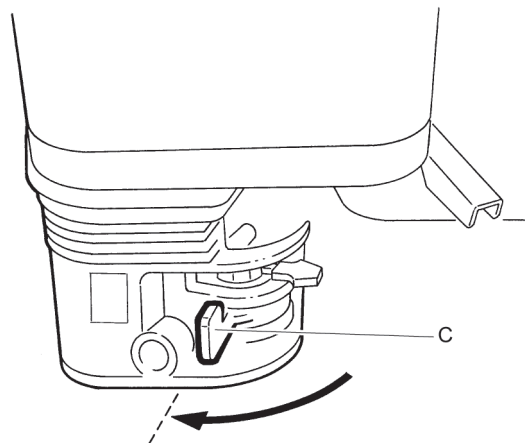

Käitamine

TEATIS Kui kasutate poleerketast, siis olge teadlik terade asendist. Kõik neli tera peavad asuma poleerketta kandurites. Lisaks kontrollige poleerketta keskasendi võrreldes teraristiga, et vältida kõrvalekaldeid pöörlemise ajal.

TEATIS Käitamise ajal jälgige, et betoonpinnasel ei oleks lahtisi kive. Kivid võivad pinnale jätta jälgi. Kui see juhtub betoonpinna töötlemise lõpufaasis, kui betoonpind on juba kõva, siis võib kahjude parandamine osutada keeruliseks.

Lihvijaga manööverdamine

Lihvijat manööverdatakse rakendades, eri suundades, jõudu käepidemele. Allpool kirjeldatud protseduur näitab kuidas liigutada lihvijat erinevates suundades, ometi on sama oluline operatori tasakaal ja sujuvus masina käitamisel, et saavutada masina sujuv ja lihtne liigutamine.

◆ **Pööramine vasakule:**

Tõstke käepidet, et liigutada lihvijat vasakule.

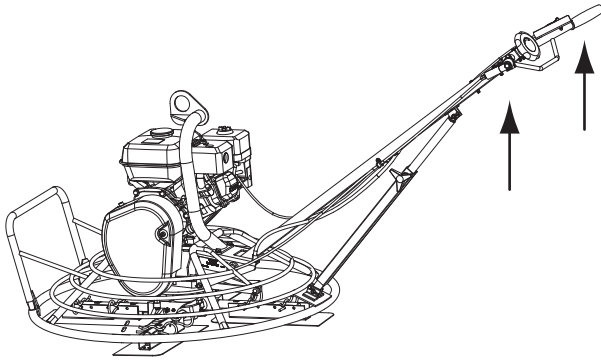

◆ **Pööramine paremale:**

Vajutage käepide alla, et keerata lihvijat paremale.

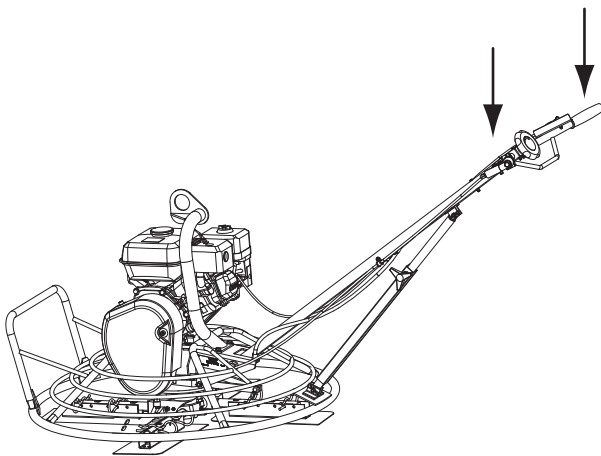

◆ **Liikumine edasi:**

Vajutage ühe liigutusega alla käepideme parem pool ja tõstke vasakut poolt, et liigutada lihvijat edasi. Selle liikumise saavutamiseks võib käepidet lükata ka edasi.

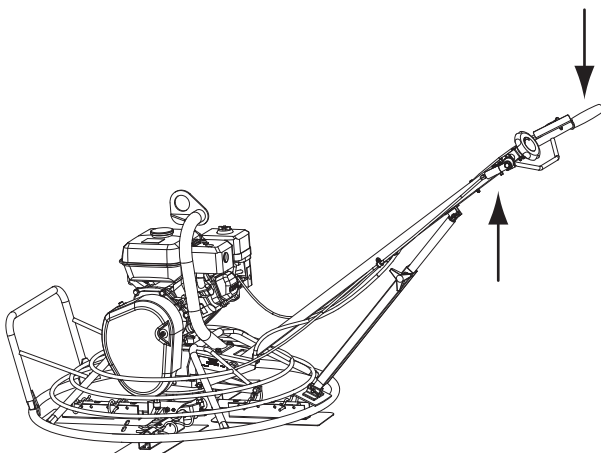

◆ **Liikumine tagasi:**

Vajutage ühe liigutusega alla käepideme vasak pool ja tõstke paremat poolt, et liigutada lihvijat tagasi. Selle liikumise saavutamiseks võib käepidet tõmmata ka edasi.

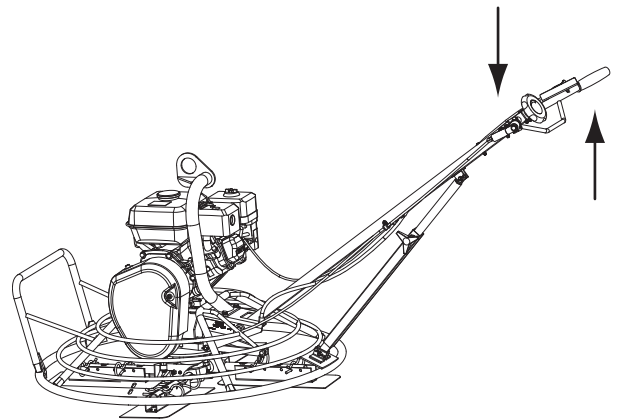

Tera nurga reguleerimine

Lihvija on varustatud keerusammu nupuga, mis lubab tera nurga astmeteta reguleerimist.

- ◆ Selleks, et tõsta tera nurka, keerake keerusammu nuppu päripäeva.

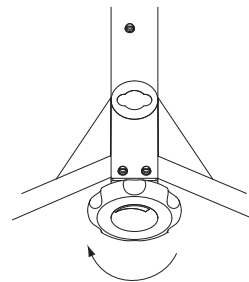

- ◆ Selleks, et langetada tera nurka, keerake keerusammu nuppu vastupäeva.

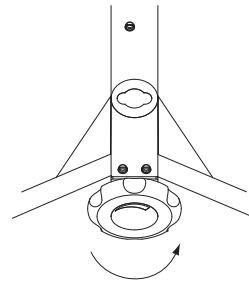

Puhkamisel

- ◆ Pauside ajaks seisake masin.
- ◆ Kõikide pausidel ajal peate seadma masina sellisesse olekusse, et puuduks oht selle ettekatsemata käivitumiseks.

Hooldus

Korrapärane hooldus on elementaarne nõue masina jätkuvaks ohutuks ja efektiivseks kasutamiseks. Järgige hoolikalt hooldusjuhendeid.

- ◆ Enne masina hooldamist puhastage see, et vältida kokkupuudet ohtlike ainetega. Vt „Tolmu ja suitsu ohud”
- ◆ Kasutage ainult volitatud varuosasid. Igasugune kahjustus või tõrge, mis on põhjustatud volitamata varuosade kasutamisest, ei kuulu garantii ega tootevastutuse alla.
- ◆ Mehaaniliste osade lahustiga puhastamisel täitke vastavaid tervise- ja ohutusnõudeid ning tagage piisav ventileerimine.
- ◆ Masina põhjalikumaks hoolduseks võtke ühendust lähima volitatud töökojaga.
- ◆ Pärast igat hooldust veenduge, et masina vibratsioonitase on normaalne. Kui ei, võtke ühendust lähima volitatud töökojaga.

TEATIS Ärge kunagi sihtige veejuga otse kütusepaagi korgi suunas. See on eriti oluline kasutades kõrgsurvepesurit.

Hooldus- ja teenindusprotseduuride teostamise ajal võib lihvijat kallutada ettepoole ja asetada tugiraamile. Seda asendit kasutatakse ka terade ja poleerketta eemaldamiseks või vahetamiseks.

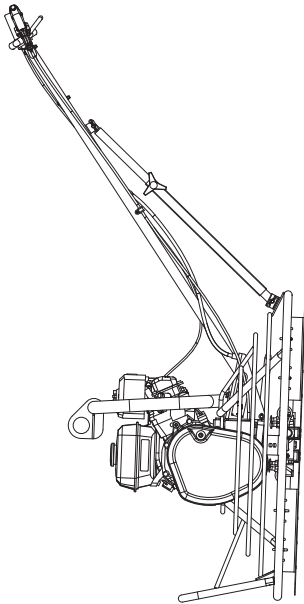

TEATIS Masina kallutamine muus suunas ei ole lubatud. Vale kaldeasend võib põhjustada mootoriõli väljavalgumise klapist ning õli tungimise karburaatorisse.

Iga 10 töötunni järel (iga päev)

Hooldustoimingud:

- ◆ Kontrollige ja lisage kütust.
- ◆ Kontrollige ja lisage mootoriõli.
- ◆ Otsige õlilekkeid.
- ◆ Puhastage õhufilter.
- ◆ Kontrollige ja pingutage kõiki mutreid ja polte.
- ◆ Puhastage masin. Pärast igat töövahetust peab masina pinnalt eemaldama betoonipritsmid, enne kui need ära kuivavad, kasutage kõrgsurvega vett.
- ◆ Kontrollige ja puhastage mootori jahutusavasid. Lisateavet vt mootori kasutusjuhendist.
- ◆ Veenduge, et juhtseadised pole kahjustatud ega kiilu kinni.
- ◆ Kontrollige, et ükski tross ei oleks kulunud ning oleksid õigesti kohandatud.
- ◆ Määrige tera võlle.

Mootori kontrollimine, Honda

- ◆ Kontrollige õlitaset õlivarrast kasutades.

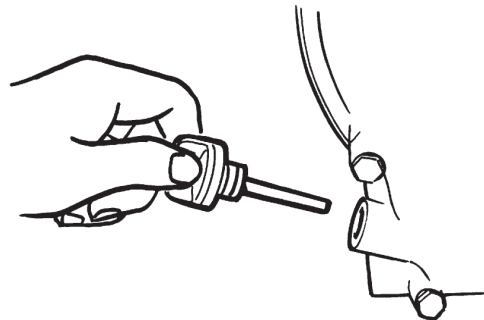

- ◆ Kontrollige kütuse taset (A).

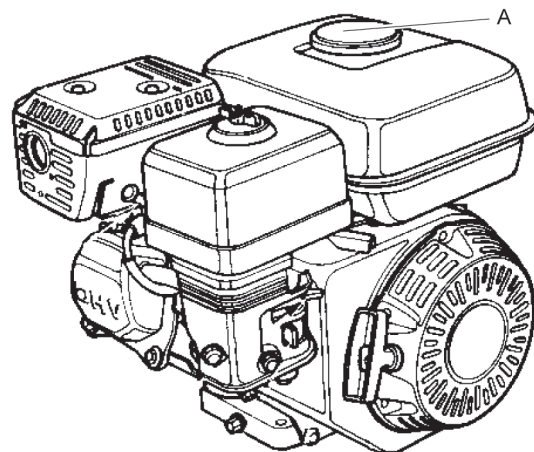

- ◆ Otsige mootorist õlilekkeid.

- ◆ Vajadusel puhastage ja asendage õhufilter (B).

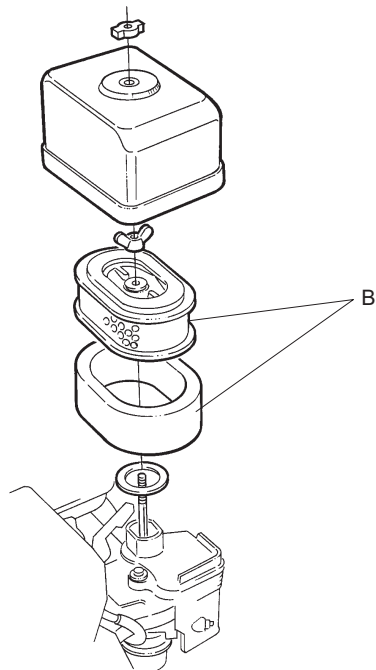

Esimese 20 töötunni järel

Hooldustoimingud:

- ◆ Vahetage mootoriõli.
- ◆ Puhastage õhufilter.
- ◆ Kontrollige mootori kiirust.
- ◆ Määrige tera võlle kasutades korpuses asuvaid määrdenipleid.

Mootoriõli vahetamine, Honda

1. Keerake äravoolukork (A) lahti.

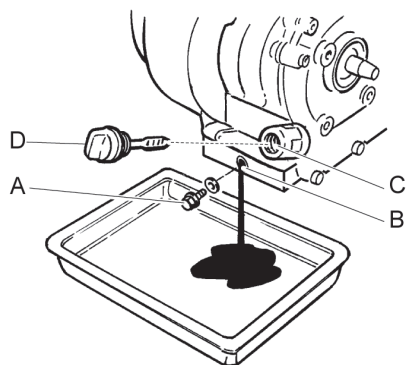

2. Kallutage masinat tahapoole ja laske õlil valguda äravoolutorusse.
3. Puhastage ava (B), kus asus äravoolukork (A).
4. Asetage äravoolukork (A) tagasi oma kohale.
5. Keerake õlivarras lahti.

6. Täitke õliga (C).
7. Asetage õlivarras tagasi oma kohale.
8. Käivitage mootor, enne võimsuse lisamist laske mootoril töötada mõned minutid tühikäigul.

Iga 200 töötunni järel (iga kuu)

Hooldustoimingud:

- ◆ Kontrollige mootori kiirust.
- ◆ Veenduge, et kiilrihm poleks kahjustatud.
- ◆ Vahetage mootoriõli. Lisateabeks vt mootori kasutusjuhendit.
- ◆ Kontrollige ja puhastage süüteküüнал. Lisateabeks vt mootori kasutusjuhendit.
- ◆ Puhastage karburaatori kütusekraan. Lisateabeks vt mootori kasutusjuhendit.
- ◆ Puhastage summuti sädemepüüdur. Lisateabeks vt mootori kasutusjuhendit.

▲ ETTEVAATUST Katke kiilrihm

Masina käitamine ilma kiilrihma kaitsekatteta võib põhjustada kinnijäämist või masina kahjustusi, see võib tekitada vigastusi.

- ▶ Ärge kunagi käitage masinat paigaldamata kiilrihma katet.
- ▶ Enne katte eemaldamist seisake masin.

Kiilrihma kontrollimine

Õigesti pingutatud kiilrihm pikendab rihma eluiga ja pakub parimat kasutusmugavust.

1. Eemaldage kaitsekaas (A).

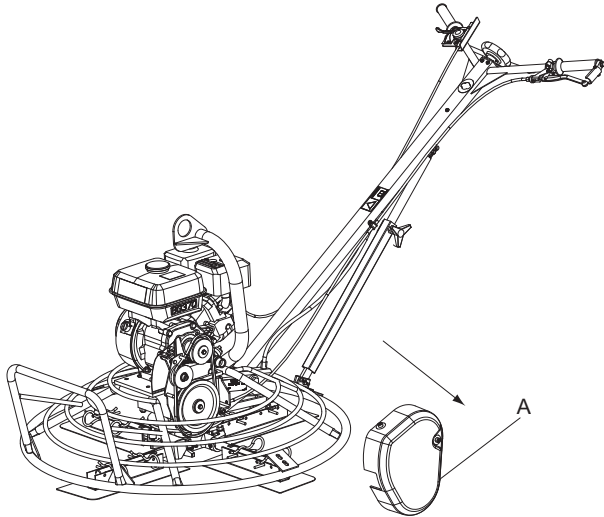

2. Kontrollige kas kiirihm (B) on kahjustatud, vajadusel vahetage.

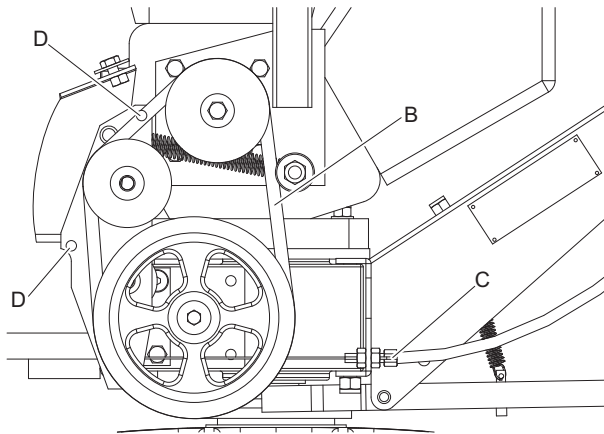

3. Kui kiirihm ei ole õigesti pingutatud, reguleerige siduritrossi (C).
4. Kontrollige kiirihma asendit võrreldes telgedega.
5. Paigaldage kaitsekaas (A).

Süüteküünla kontrollimine, Honda

- ◆ Kontrollige, puhastage ja asendage süüteküünal.

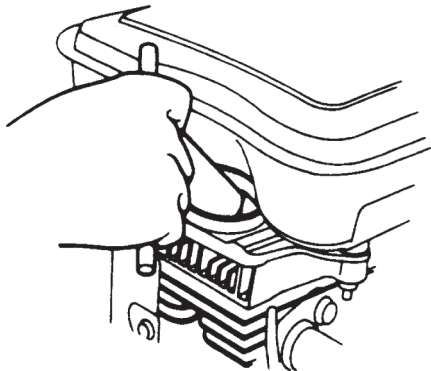

Iga 500 töötunni järel (iga aasta)

Hooldustoimingud:

- ◆ Reguleerige klapi sissevooluava ja väljalaskeava õhuvahemikku. Lisateabeks vt mootori kasutusjuhendit.
- ◆ Puhastage ja kontrollige kütusefiltrit ja -paaki. Lisateabeks vt mootori kasutusjuhendit.
- ◆ Vahetage õhufilter.
- ◆ Puhastage mootori jahutusavasid. Lisateabeks vt mootori kasutusjuhendit.
- ◆ Vahetage mootoriõli. Lisateabeks vt mootori kasutusjuhendit.
- ◆ Puhastage ja reguleerige karburaatorit. Lisateabeks vt mootori kasutusjuhendit.

Kütusepaagi puhastamine

- ◆ Kontrollige ja puhastage kütusepaak (A).

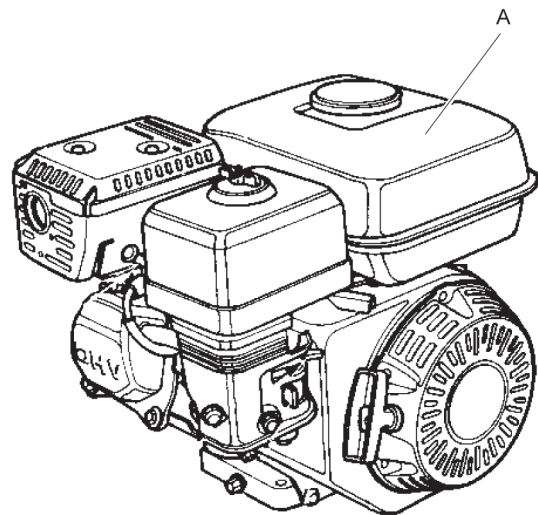

Mootori ülevaatus ja reguleerimine

1. Puhastage ja reguleerige karburaatorit (A).

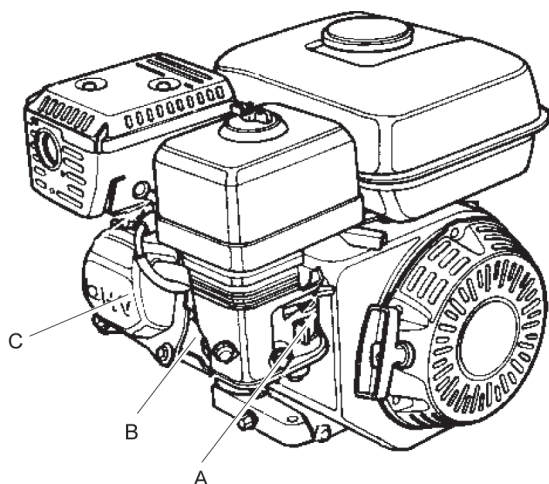

2. Puhastage mootori jahutusavasid (B).
3. Reguleerige mootori klapi (C) õhuvahemikku.

Tera võlli puhastamine

Eemaldage tera võll korpusest ja puhastage osad põhjalikult. Enne kokkupanekut määrige kontaktalad.

1. Vabastage tera võllide (B) poldid ja mutrid (A).

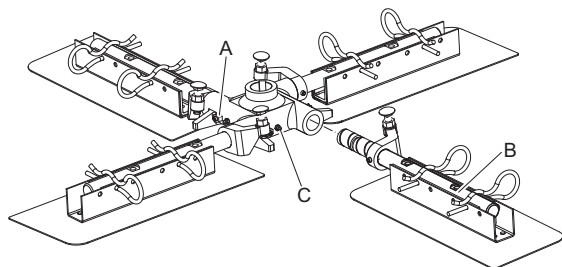

2. Tõmmake tera võllid (B) korpusest välja.
3. Puhastage kontaktpinnad, tera võllid (B) ja korpus.
4. Määrige pinnad ja pange tera võllid kokku tagasi.
5. Ühendage tera võllid (B) ja lõpetage protseduur määrides nippleid (C) seni, kuni määre väljub tera võllidest.

Surveplaadi puhastamine

Kontrollige laagrite määrde seisundit. Kasutage sama määret nagu võllidel.

1. Vabastage ja eemaldage polt (A) ja seib (B).

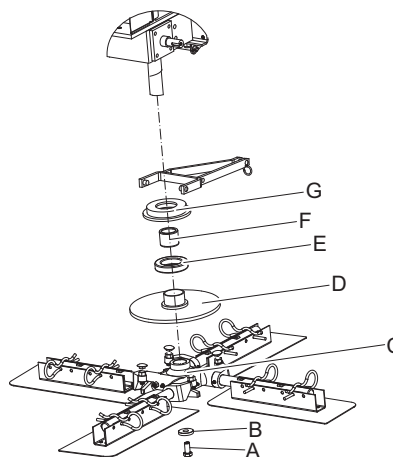

2. Võtke lahti ämblikkinnitus (C). Kui terarist on tugevalt võlli küljes, kasutage tõmmitat.
3. Eemaldage surveplaat (D), kuullaager (E), liugpuks (F) ja tugiplaat (G).
4. Puhastage pinnad ja määrige neid hoolikalt.
5. Pange osad tagasi kokku.

TEATIS Lihvija käigukasti määre on mõeldud kestma kogu masina eluea. Kui mingil põhjusel osutub vajalikuks õli vahetamine, kasutage soovitud kvaliteediga õli. Vt jaotist „Tehnilised andmed”.

Rikkeotsing

Probleem	Põhjus	Lahendus
Betoonilihvija ei käivitu.	Start-lüliti on asendis välja-asendis.	Lülitage see sisse.
	Kütusekraan on suletud.	Avage kütusekraan.
	Kütusepaak on tühi.	Täitke kütusepaak.
	Külm mootor	Avage ahendusklapp.
	Mootor on vigane.	Vt mootori kasutusjuhendit.
Kui siduripide on alla vajutatud, siis terad ei pöörle või pöörlevad liiga aeglaselt.	Kiilrihm on katki.	Vahetage kiilrihm
	Kiilrihm libiseb või ei pinguldu korralikult vastu rihmaratast.	Reguleerige siduritrossi pingutust.
	Siduritross on katki.	Asendage siduritross.
Terarstil on raskusi pöörlemisega.	Külm mootor.	Soojendage mootorit tühikäigul.
	Siduri vajutamisel on pöördemoment liiga madal.	Tõstke pöördemomenti.
	Kasutatakse poleeretat ja betoon on liiga värske.	Oodake kuni betoon on kuivanud.

Probleem	Põhjus	Lahendus
	Mootor on vigane.	Vt mootori kasutusjuhendit.
	Käigukast on vigane.	Parandage või asendage käigukast.
Betonilihvija raputab.	Tera(d) võivad olla väändunud või vigased.	Vahetage katkised detailid.
	Üks või mitu tera korpuses ei pöörle.	Eemaldage terad ja puhastage kontaktala. Kandke kõikidele kontaktaladele uus määre.
	Surveplaat on viltu.	Asendage surveplaat.
Tera reguleerimissüsteem on rikkis.	Siduritross on katki.	Asendage siduritross.
	Üks või mitu tera korpuses ei pöörle.	Eemaldage terad ja puhastage kontaktala. Kandke kõikidele kontaktaladele uus määre.
	Surveplaat ei liigu vertikaalselt.	Eemaldage terarist ja puhastage kontaktalad.
	Juhtimiskäepideme terareguleerija on vigane.	Kontrollige kõiki asjassepuutuvaid osi ja vajadusel vahetage.

Hoiustamine

- Selleks, et vältida ohtlikke aineid, puhastage masin enne hoiustamist korralikult. Vt „Tolmu ja suitsu oht”
- Kui masin on hoiustatud hooldusasendis, siis ei tohi kütusepaak olla rohkem kui pooleldi täis. Vastasel juhul on oht, et kütus valgub välja läbi kütusepaagi korgi ventilatsiooniava.
- Hoiustage masinat alati kuivas kohas.

Utiliseerimine

Kasutatud masin tuleb kõrvaldada kooskõlas kohalike jäätme käitluseeskirjadega ja viisil, et võimalikult suurt hulka selle materjalidest oleks võimalik ümber töödelda ja negatiivne mõju keskkonnale oleks minimaalne.

Enne kütusel töötava masina utiliseerimist tuleb see tühjendada ja puhastada kütusest ja õlist. Järelejäänud kütust ja õli tuleb käidelda nii, et need ei tekitaks keskkonnale negatiivseid mõjusid.

Kõrvaldage kasutatud filtrid ja õli- ja kütusejäädid alati keskkonnasõbralikult.

Tehnilised andmed

Masina andmed

	BG370 H5-S-TP	BG370 H6-S-TP	BG370 H6-L-TP	BG370 H9-L-TP	BG470 H9-L-TP
Mootor					
Tootja/tüüp	Honda GX 160, 4-taktiline, käsikäivitus.	Honda GX 200, 4-taktiline, käsikäivitus.	Honda GX 200, 4-taktiline, käsikäivitus.	Honda GX 270, 4-taktiline, käsikäivitus.	Honda GX 270, 4-taktiline, käsikäivitus.
Võimsus kW (hj)	3,6 (4,8)	4,1 (5,5)	4,1 (5,5)	6 (8)	6 (8)
Nimikiirus, p/min	3600	3600	3600	3600	3600
Tühikäik, p/min	1400	1400	1400	1400	1400
Terade kiirus, p/min	40-115	40-115	40-115	40-115	40-115
Ehitus					
Käepideme tüüp	Lühike	Lühike	Pikk	Pikk	Pikk
Tera reguleerija tüüp	Keerusamm	Keerusamm	Keerusamm	Keerusamm	Keerusamm
Tera fiksaator	Kiirvabastus/poltkinnitus	Kiirvabastus/poltkinnitus	Kiirvabastus/poltkinnitus	Kiirvabastus/poltkinnitus	Poltkinnitus
Vedeliku maht					
Kütusepaagi maht, l (qt)	3,1 (3,3)	3,1 (3,3)	3,1 (3,3)	5,3 (5,6)	5,3 (5,6)
Karteri õlimaht, l (qt)	0,6 (0,63)	0,6 (0,63)	0,6 (0,63)	1,1 (1,16)	1,1 (1,16)
Kütusetarve, liitrit/tunnis (qt/h)	1,4 (1,5)	1,7 (1,8)	1,7 (1,8)	2,5 (2,7)	2,5 (2,7)
Määrdeaine					
Kütuse tüüp	Bensiin. Kasutage standardkvaliteediga pliivaba bensiini.	Bensiin. Kasutage standardkvaliteediga pliivaba bensiini.	Bensiin. Kasutage standardkvaliteediga pliivaba bensiini.	Bensiin. Kasutage standardkvaliteediga pliivaba bensiini.	Bensiin. Kasutage standardkvaliteediga pliivaba bensiini.
Mootoriõli	SAE 15W/40	SAE 15W/40	SAE 15W/40	SAE 15W/40	SAE 15W/40
Tera reguleerivõlli määre	Shell Regina Grease 2 või samaväärne	Shell Regina Grease 2 või samaväärne	Shell Regina Grease 2 või samaväärne	Shell Regina Grease 2 või samaväärne	Shell Regina Grease 2 või samaväärne
Käigukasti õli	Synthetic Mobil SHC 634	Synthetic Mobil SHC 634	Synthetic Mobil SHC 634	Synthetic Mobil SHC 634	Synthetic Mobil SHC 634

Kaalud

	BG370 H5-S-TP	BG370 H6-S-TP	BG370 H6-L-TP	BG370 H9-L-TP	BG470 H9-L-TP
Netokaal, kg (lb)	85,5 (188,5)	86,5 (190,5)	90,5 (199,5)	98 (216)	101 (222,5)
Töömäss, kg (lb)	88 (194)	89 (196)	93 (205)	102 (225)	105 (231)

Võimalikud kaalud ja mõõdud

	BG370	BG470
Poleerketas, kg (lb)	16 (35,3)	-
Poleerketas, mm (in)	945 (37,2)	-
Lihvimisterad, neli ühikut, kg (lb)	9 (19,8)	9 (19,8)
Lihvimisterad, mm (in)	900 (35,4)	1140 (44,9)
Kaitsering, kg (lb)	-	-
Kaitsering, mm (in)	950 (37,4)	1200 (47,2)
Poleerterad, neli ühikut, kg (lb)	-	-
Poleerterad, mm (in)	945 (37,2)	1160 (45,7)
Transportrats, kg (lb)	-	-
Transportrats, mm (in)	-	-

Müra ja vibratsiooni deklaratsiooni avaldus

Garanteeritud helivõimsustase **L_w** vastavalt standardile EN ISO 3744, vastavuses direktiiviga 2000/14/EÜ. Helirõhu tase **L_p** vastavalt standardile ISO 11201.

Vibratsiooni väärtus, mis on kindlaks tehtud vastavalt standardile EN ISO 20643, EN ISO 5349-2:2001. Vt väärtusi tabelist „Müra ja vibratsiooni andmed”.

Need deklareeritud väärtused on saadud laborikatsetes nimetatud direktiivi või standardite kohaselt ja sobivad teiste tööriistade deklareeritud väärtusega võrdlemiseks, mida on testitud sama direktiivi või standardite kohaselt. Need deklareeritud väärtused pole sobivad kasutamiseks riskianalüüsid ja erinevates töökohtades mõõdetud väärtused võivad olla kõrgemad. Tegelikud inimese poolt kogetavad kokkupuute väärtused ja kahjustuste oht on ainulaadsed ja sõltuvad kasutaja tööviisist, masinaga töödeldavast materjalist, samuti kokkupuute ajast ja kasutaja füüsilisest seisundist, samuti masina seisukorrast.

Meie, Atlas Copco Construction Tools AB, ei võta vastutust deklareeritud väärtuste kasutamise tagajärgede eest, tegelikku kokkupuudet peegeldavate eraldi riskianalüüsi käigus saadud väärtuste asemel, töökohas, mida me ei saa kontrollida.

See masin võib põhjustada peopesa-käe vibratsiooni sündroomi, kui selle kasutamist ei hallata küllaldaselt. EL juhendi peopesa-käe vibratsiooni haldamise kohta leiate <http://www.humanvibration.com/humanvibration/EU/VIBGUIDE.html>

Soovitame tervise järelvalve programmi, et varakult tuvastada sümptomeid, mis võivad olla seotud vibratsiooniga kokku puutumisele, et tulevaste kahjustuste ära hoidmiseks saaks haldustoiminguid muuta.

Müra- ja vibratsiooniandmed

Tüüp	Müra			Vibratsioon	
	Deklareeritud väärtused			Deklareeritud väärtused	
	Helirõhk	Helivõimsus		Kolme telje väärtused	
	ISO 11201	2000/14/EÜ		EN ISO 20643	
	L _p operaatori kõrvas	L _w garanteeritud dB(A) rel 1 pW	L _w mõõdetud dB(A) rel 1pW	m/s ² väärtus	lubatud töötunnid/ päevad
BG370	92	106	104	3,2	8
BG470	92	106	104	3,2	8

Lubatud töötunnid päeva kohta on arvatud põhinedes väärtustele 5 m/s² nagu toodud 2002/44/EC.

Ebamäärasused, heliväärtus

Tüüp	Ebamäärasused, heliväärtus	
	K _{WA} dB(A)	K _{PA} dB(A)
BG370	2,5	2,5
BG470	2,5	2,5

Betooni ebamäärasuse faktor.

Mõõtmed

BG370-d lühikese käepidemega mm (in)

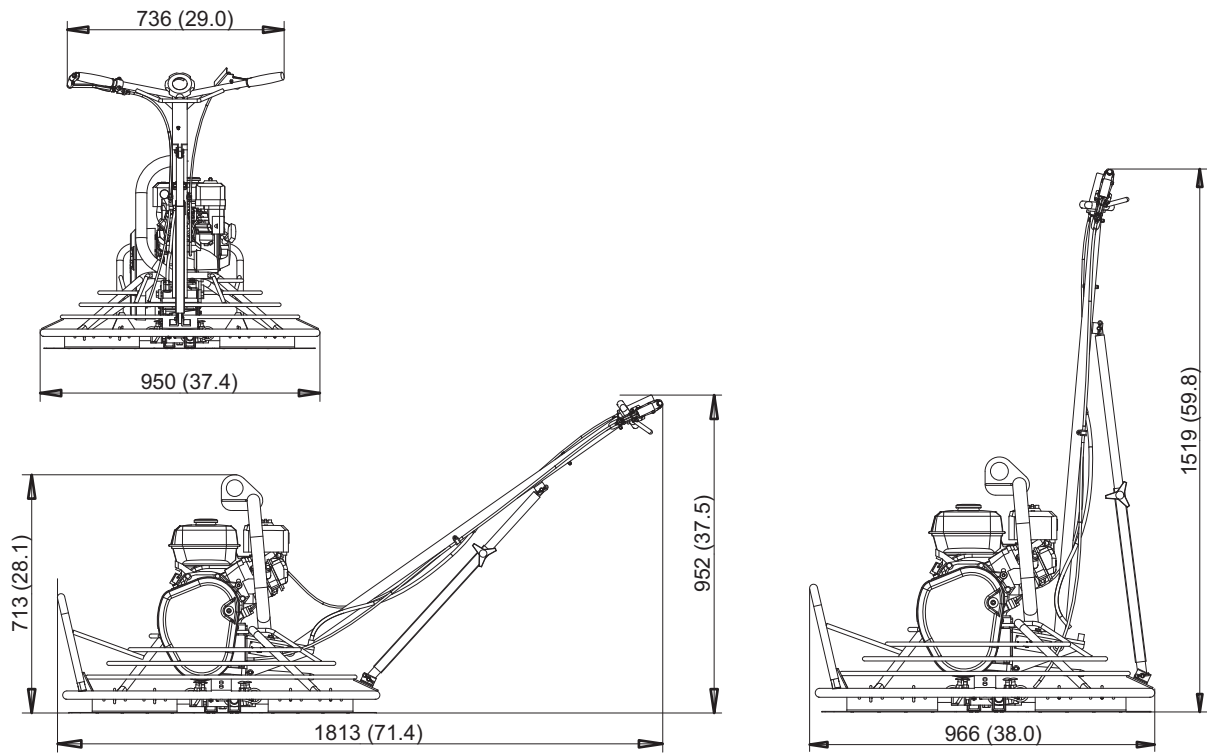

BG370-d pika käepidemega mm (in)

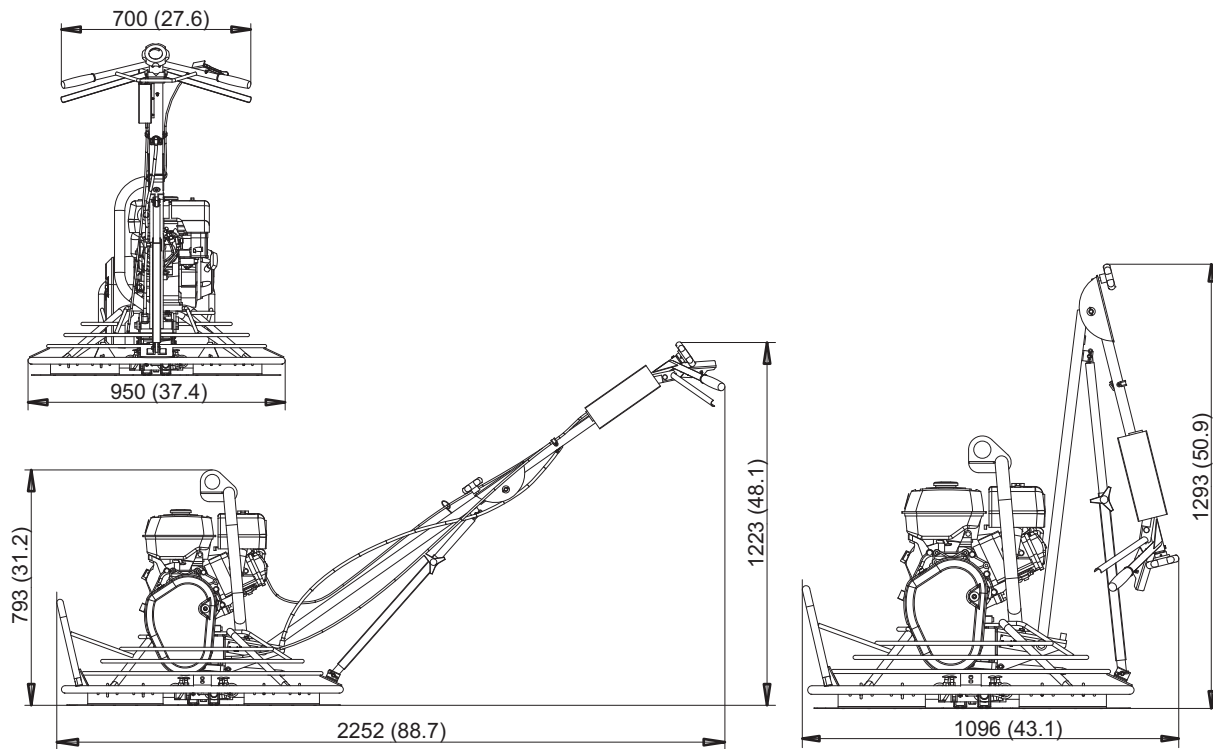

BG470-d pika käepidemega mm (in)

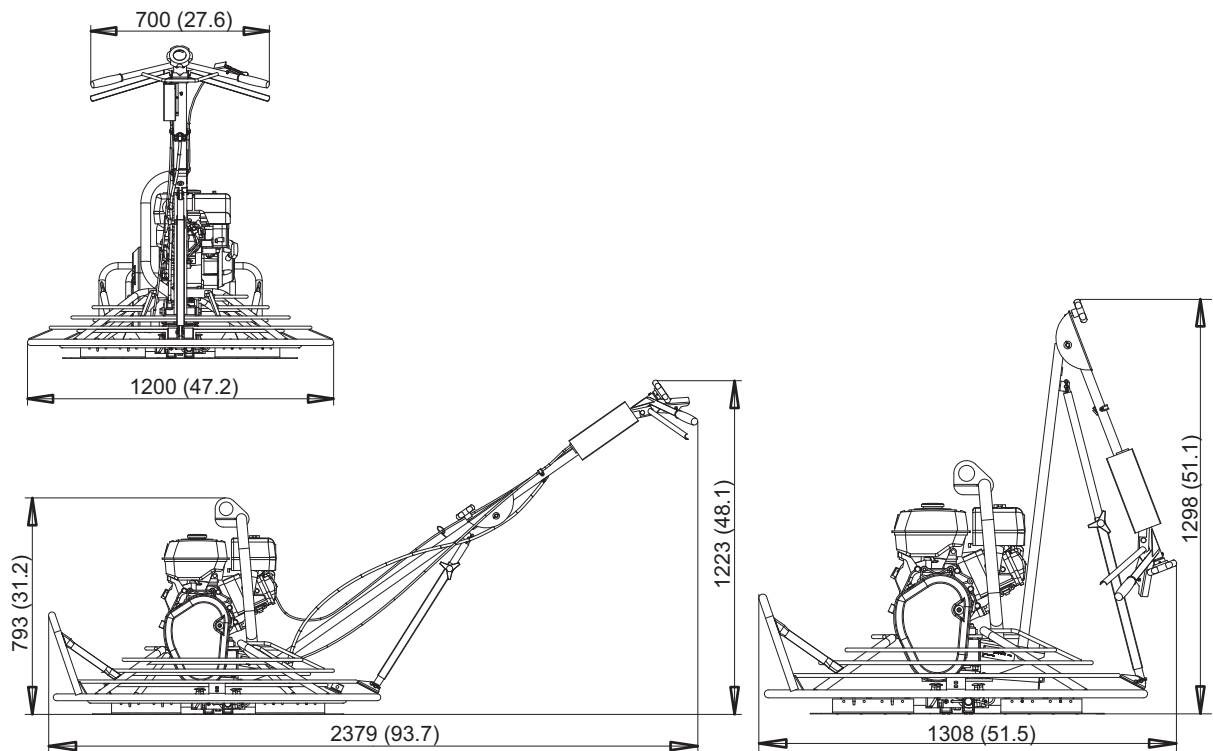

EÜ vastavusdeklaratsioon

EÜ vastavusavaldus (EÜ direktiiv 2006/42/EÜ)

Meie, Atlas Copco Construction Tools AB, kinnitame siinkohal, et järgmised seadmed vastavad järgnevale EÜ direktiivide 2006/42/EÜ (masinadirektiiv), 2000/14/EÜ (müradirektiiv) sätetele ja allpool esitatud ühtlustatud standarditele.

Betoonilihvija	Tagatud müravõimsustase [dB(A)]	Möödetud müravõimsustase [dB(A)]
BG370	106	104
BG470	106	104

Kohaldatud on järgmisi ühtlustatud standardeid:

- ◆ EN12649

Kohaldatud on järgmisi standardeid:

- ◆ 2000/14/EÜ, lisa VIII
- ◆ ISO 11201
- ◆ EN ISO 5349-2:2001

Tehnilise dokumentatsiooni eest vastutav volitatud esindaja:

Emil Alexandrov
Atlas Copco Lifton EOOD
7000 Rouse
Bulgaria

Peadirektor:

Nick Evans

Tootja:

Atlas Copco Construction Tools AB
105 23 Stockholm
Sweden

Koht ja kuupäev:

Kalmar, 7.09.2012

